

CAR VISION

映像分配アダプター

型名

P0500R

取扱設置説明書 / 保証書

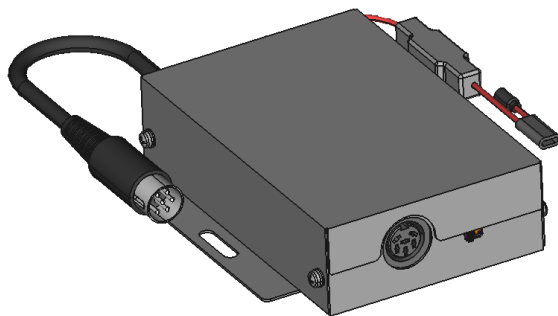

接続可能なカメラは、C6025R、C40**Rシリーズ、C50**Rシリーズです。
今後発売のカメラとの接続につきましては、カタログ、HP等でご確認願います。

このたびは車両用後方確認カメラシステムをお買い上げいただき、ありがとうございます。

ご使用になる前に、正しく安全にお使い頂くため、この取扱設置説明書を必ずお読みください。

そのあと大切に保管し、必要なときにお読みください。

保証書は、この取扱設置説明書の巻末にありますので、お買い上げ販売店の記入をお受けください。







もくじ



安全のために必ずお守りください	3
特徴	6
構成品	6
各部の名称	6
基本結線図	7
ヒューズの交換方法	9
取付方法	10
故障かなと?思ったら	10
保証とアフターサービス	10
仕様	11
外形図	11
保証書	巻末

安全のために必ずお守りください

- ・ご使用前に、この欄を必ずお読みになり、正しく安全にお使いください。
- ・ここに示した注意事項は、安全に関する重大な内容を記載していますので、必ず守ってください。
- ・お読みになった後は、ご使用になる方がいつでも見られるところに保管してください。
- ・本文中に使われる「図記号」の意味は次の通りです。

 禁止	 指示を守る	 分解禁止	 水場での使用禁止
--------------------------------------------------------------------------------------	-----------------------------------------------------------------------------------------	----------------------------------------------------------------------------------------	--------------------------------------------------------------------------------------------

 警告 誤った取扱いをしたときに、死亡または重症などに結びつく可能性があるもの	
<p>万一異常が発生したら、車両のメインスイッチを OFF する </p> <p>映像が出ない、煙、変な音、異臭がするなど、異常状態のまま使わないで下さい。火災の原因となります。</p> <p>この様な時はすぐに車両の運行を中止し、車両のメインスイッチを OFF してください。煙が出なくなるのを確認して販売店に修理をご依頼ください。</p>	<p>ケーブルを傷つけない、加工しない </p> <p>ケーブルに重い物をのせたり、熱器具に近づけると、ケーブルが破損します。ケーブルに傷が付いたまま使用すると故障や火災の原因となります。また、電源ケーブルを加工したり、無理に曲げたり、引張ったりすると火災、感電の原因となります。ケーブルが傷んだらすぐに販売店へご連絡ください。</p>
<p>不安定な場所に置かない </p> <p>ぐらついた台の上や傾いた所など不安定な場所に置かないでください。</p> <p>またバランス良く据え付けてください。落ちたり、倒れたりしてけがの原因となります。据付けは販売店にご依頼ください。</p>	<p>異物を入れない </p> <p>金属類や燃えやすいものが入ると、火災の原因となります。</p> <p>万一異物が入ったときは、車両の運行を中止し、車両のメインスイッチを OFF にして販売店にご連絡ください。</p>
<p>走行中、モニタの操作はしない </p> <p>モニターの前面スイッチの操作は、必ず停車中に行ってください。</p>	<p>ケースをはずさない、改造しない </p> <p>本機の内部にさわったり、改造すると火災や感電の原因となります。</p> <p>内部の点検、調整、修理は販売店にご依頼ください。</p>

 注意 誤った取扱いをしたときに、傷害または家屋・家財などの損害に結びつく可能性があるもの	
<p>凍結防止剤または、塩水、海水付着後は洗浄を行う </p> <p>洗浄を怠るとカメラが腐食しやすくなり、内部に浸水し映像が映らなくなります。</p>	

取付上のご注意

警告

<p>配線作業中は、バッテリーのマイナス側ケーブルを外す</p> <p>マイナス側ケーブルを外すことなく作業するとショート事故による感電やけがの原因となります。</p>	<p>ケーブルは基本結線図の指示に従って接続し、運転操作の妨げとならないようにまとめておく</p> <p>ステアリングやシフトレバー、ブレーキペダルなどに巻きつくと事故の原因となります。</p>
<p>エアバッグの動作を妨げる場所にはモニターや配線をしない</p> <p>エアバッグの動作を妨げる場所に取付、配線を行うと事故等の際にエアバッグシステムが正常に動作しないことがあります。</p>	<p>車体のボルトやナットを使用してアースを取るときは、ステアリングやシートレール、ブレーキ系統などの重要保安部品のビスを使用しない</p>
<p>モニターや本機の電源リード線の被覆を切って、他の機器の電源を取ることは絶対にしない</p> <p>リード線の電流容量をオーバーし、火災や感電の原因となります。</p>	<p>前方の視界を妨げる場所や運転に支障をきたす場所、同乗者に危険を及ぼす場所等に取付けない</p> <p>事故やけがの原因となります。</p>
<p>取付、配線等の作業終了後は、車両の電装品が正常に動作することを確認する</p> <p>ストップランプ、ライト、ホーン、ウインカー等の車両電装品が正常に動作することを確認してください。事故や火災の原因となります。</p>	

注意

<p>車体やネジ部分、シートレールなどの可動部に配線をはさみ込まない</p> <p>断線やショートにより、事故や火災の原因となります。</p>	<p>車体のビスを使用して取付けを行うときは、ネジが緩まないように確実に締め付ける</p> <p>ネジが緩み、事故や故障の原因となります。</p>
<p>車体に穴をあけて取付ける場合はパイプ類やタンク、電気配線などの位置を確認の上、これらと干渉や接触することが無いように注意する</p> <p>パイプ類などの破損により、火災や故障などの原因となります。</p>	<p>ケーブル配線は高熱部を避けて行う</p> <p>ケーブルの被覆が溶けてショートし、事故や火災の原因となります。特にエンジンルーム内の配線にはご注意ください。</p>
<p>車体に穴を開けてケーブル類を配線するときは、絶縁性グロメットを使用する</p> <p>開口部とケーブル類との接触により、すり切れてショートし、事故や火災の原因となることがあります。</p>	<p>車体に穴を開けて機器の取付あるいはケーブルの配線を行ったときは、開けた穴のすき間は、シリコン接着剤などで密封する</p> <p>排気ガスや水などがすき間から室内に侵入し、事故などの原因となることがあります。</p>
<p>雨が吹き込むところなど、水が掛かるところや湿気や埃が多い場所に取付けない</p> <p>本製品に水や湿気、埃が浸入すると発煙や発火の原因となります。</p>	<p>ケーブル類の結線終了後は、ケーブル類をクランプや絶縁テープで固定する</p> <p>ケーブル類が車体部分との接触により、すり切れてショートし、事故や火災の原因となることがあります。</p>

使用上のご注意



警告

モニター画面だけを見て運転しない

必ず直接後方の安全を確認しながら運転してください。カメラは運転者の視覚を補う補助としてお使いください。



故障や異常がある状態のまま使用しない

映像が映らない、異臭がするなどの場合は直ちに使用を中止し、販売店にご連絡ください。



水気の多いところで使わない

水気の多い場所での使用は、火災や感電の原因となります。



指定のヒューズを使う

異なる容量のヒューズの使用は、火災の原因となります。



注意

後方確認用としたときはモニター映像が鏡像(バックミラーと同様)であることを確認してください

設定を誤るとモニター映像の左右の確認を誤り、事故などの原因となることがあります。



ゆっくりした速度で後退する

モニターに映る映像は、実際の距離との感覚が異なりますので速度を上げての後退は、人や物に接触する恐れがあり、重大事故の原因となります。



画面上の距離マークは目安です

画面上の距離マーク表示は車両からの絶対距離を表すものではありません。



本機を車載用以外には使用しない

感電やけがの原因となることがあります。



特徴

- 1) カメラの映像を分配し、ドライブレコーダー等の外部映像機器へ分配するアダプターです。
- 2) HD-TVIカメラ、NTSCカメラのどちらにも対応しています。
- 3) 優れた耐震性により、揺れる車内でも十分な耐久性を確保しました。
- 4) 幅広い車種に取付けできるDC12V/24V電源対応

構成

本機の構成は以下の通りです。作業前に数量をご確認ください。

万一不備な点がございましたら、お買い上げの販売店にお申し付けください。

- 1) アダプター本体 . . . 1台
- 2) 取扱設置説明書 / 保証書 . . . 1部
- 3) 目隠しシール (カメラ切換えスイッチ用) . . . 1枚

各部の名称

1) 各部の名称

カメラ入力端子 (CVケーブル経由)

モニター接続ケーブル
(DIN-6pオス端子)



カメラ入力信号切換えスイッチ

外部映像出力端子

電源リード (ACC/GND)

2) カメラ入力信号切換えスイッチ

接続するカメラにより、設置時に設定してください。

(1) C6025R (HD-TVI) カメラ . . . C6025Rを接続する場合に設定してください。

【初期設定】

(2) C40**R/C50**R (NTSC) . . . C40**Rシリーズ、C50**Rシリーズを接続する場合に設定してください。

3) カメラ入力信号切換えスイッチ設定後は、スイッチ穴部を覆うように付属の目隠しシールを貼り付けてください。



基本結線図

1) 基本結線図

(1) 標準カメラ (融雪カメラを除く)

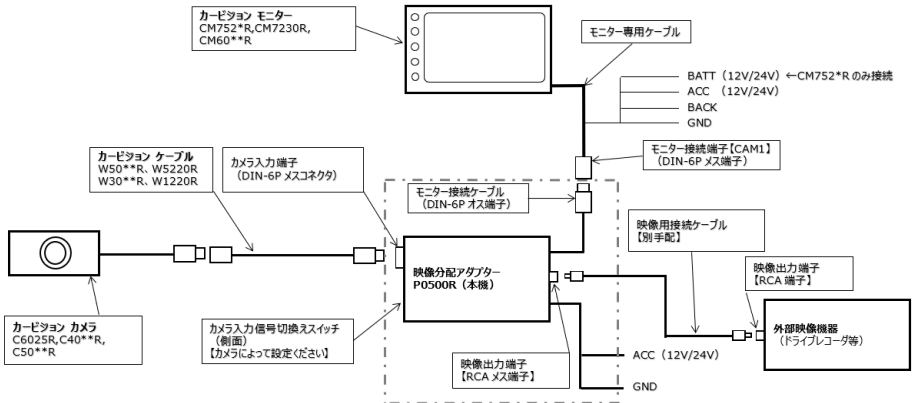

(2) 融雪カメラ

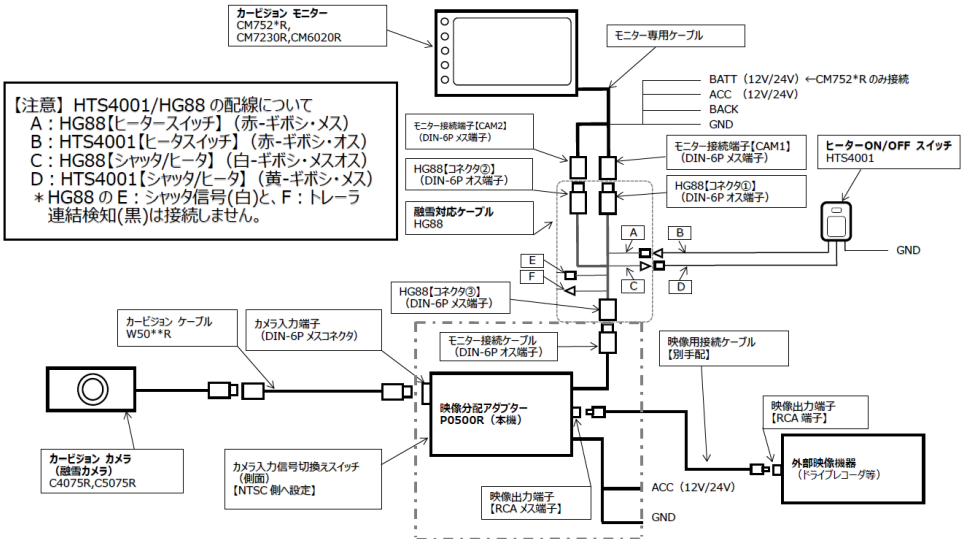

2) 接続可能なカメラ (別売) とカメラ入力信号切換えスイッチの設定

接続するカメラ	型名	カメラ入力信号切換えスイッチ
① 小型広角カメラ	C6025R	HD-TVI ※1 (初期設定)
② 標準カメラ	C4010R, C4015R シリーズ	NTSC
③ 標準カメラ (シャッター付)	C4060R, C4065R シリーズ	NTSC
④ 小型カメラ	C5000R, C5005R シリーズ	NTSC
⑤ 融雪カメラ (標準タイプ)	C4075R	NTSC
⑥ 融雪カメラ (小型タイプ)	C5075R	NTSC

【注意】

※1 カメラ入力信号切換えスイッチの初期設定は、HD-TVIです。上記の①以外のカメラを接続する場合は、スイッチの設定を「NTSC」に変更してください。

接続可能なモニターは、CM7522Rのみとなり、モニター側のカメラ入力設定も必ず「HD-TVIカメラ」に変更ください。

モニターの設定方法につきましては、CM7522Rの取扱設置説明書を参照ください。

3) モニター～カメラ間のカービジョンケーブル（別売）

接続するカメラにより異なります。下表から必要な長さのケーブルを選択してください。

(1) 設置するカメラが、C6025R、C4015、C4065Rシリーズ、C5005Rシリーズの場合

型名	品名
W5008R	8mケーブル
W5012R	12mケーブル
W5015R	15mケーブル
W5020R	20mケーブル
W5023R	23mケーブル

型名	品名
W5004RR	防水中継ケーブル（4m）
W5005RR	防水中継ケーブル（5m）
W5220R	トレーラージョイントケーブル（36m）

【注意】

W5008R、W5012R、W5015R、W5020R、W5023Rのケーブルを延長する場合は、防水中継ケーブル(W5004RRまたは、W5005RR)をご使用ください。

(2) 設置するカメラが、C4010R、C4060R、C5000Rの場合

型名	品名
W3008R	8mケーブル
W3012R	12mケーブル
W3015R	15mケーブル
W3020R	20mケーブル
W3023R	23mケーブル

型名	品名
W3004RR	防水中継ケーブル（4m）
W3005RR	防水中継ケーブル（5m）
W1220R	トレーラージョイントケーブル（34m）

【注意】

W3008R、W3012R、W3015R、W3020R、W3023Rのケーブルを延長する場合は、防水中継ケーブル(W3004RRまたは、W3005RR)をご使用ください。

(3) 設置するカメラが、C4075R、C5075Rの場合

- ・中継ケーブルは、W5020R、W5023Rまたは、W5020R+W5004RRの組合せとなり、追加部品として、融雪対応ケーブル(HG88)とオプションスイッチ(HTS4001)が必要となります。

4) 外部映像機器：ドライブレコーダー等のCVBS（NTSC）入力対応の映像機器を接続ください。

外部映像機器は、お客様にてご手配ください。



注意

本機は必ずカービジョンモニターケーブルと組合せて使用してください。

通電状態でケーブルの抜き差しを行わないでください。

カメラと接続する前に、カメラ本体とカメラ取付金具が絶縁されていることを確認してください。



注意

シャッター付きカメラを接続した場合、当社のモニターがスタンバイ状態の時は、カメラのシャッターが閉じますので、外部映像出力にはカメラ映像が映りません。

ヒューズの交換方法

(1) ふた取外し方法



図 1



図 2

(2) ヒューズ交換法

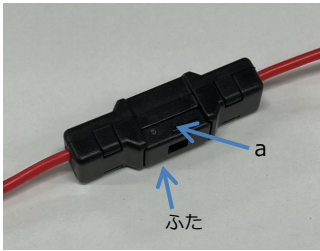

図 3

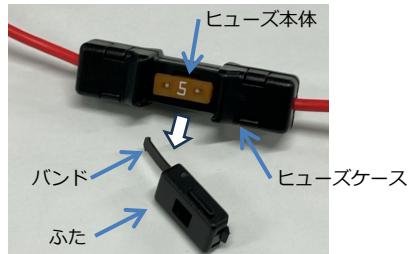
【ふた取外し、ヒューズ交換手順】

- ① ふた a 部を持ち上げて、ふたを取り外してください。(図 1)
- ② ヒューズ本体をつまんで、ヒューズを矢印の方向に引き抜いてください。(図 2)
- ③ ヒューズ交換をする際は、奥まで確実に挿入してください。(図 3)
(ヒューズ仕様：低背ヒューズ 5A品)

⚠ 注意

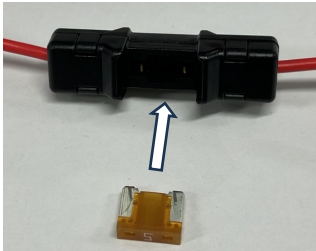
必ず指定の 5 A ヒューズを使用してください。

(3) ふた取付方法



図 4



図 5

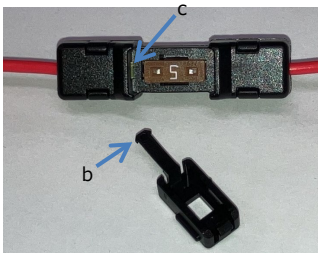

図 6

【ふた取付手順】

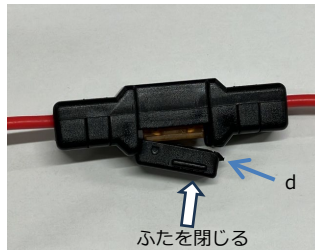
- ① バンド b 部 (ツメ) をヒューズケース c に挿入してください。(図 4)
- ② フタを閉じてください。閉じる際は、閉まる音がするまで確実に閉じてください。(図 6)
- ③ 正常に動作することを確認して、ご使用ください。

取付方法

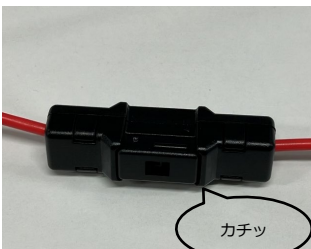
- 1) 映像分配アダプターの取付について
ビスまたは両面テープなどを使用し、車両へしっかりと固定してください。
- 2) カメラとの接続、電源の接続について
7ページの基本結線図通り、カメラ（別売）、カービジョンケーブル（別売）、モニター（別売）との接続を行ってください。
カメラ、カービジョンケーブル、モニターの取付詳細情報は、それぞれに付属の取扱設置説明書を参照願います。
- 3) 外部映像機器（ドライブレコーダー等）との接続について
映像分配アダプターの映像出力端子と外部映像機器側の映像入力端子を接続してください。
外部映像機器への接続には、RCA接続ケーブル（別売）が必要になりますので、別途ご用意ください。

故障かな？と思ったら

アフターサービスをお申し付けの前に、次の点を一度お調べください。なお、異常がある場合は、モニターの専用ケーブルを外してから、修理サービスをお申し付けください。

発生現象	確認内容	確認欄
映像が出ない	専用ケーブルのヒューズが切れていませんか。	
	カメラ入力信号切換えスイッチの設定は合っていますか。	
	各トリガー配線、カメラケーブルの配線が正しく接続されていますか。	
	カメラの前面を紙などで遮光していませんか。	
映像が不鮮明	シャッター付カメラ(C406*R シリーズ)の場合は、シャッターが閉じた状態になっていませんか。	
	カメラの前面ガラスが汚れていませんか。	
	リバースギアに入れた際に、車両のバックライトが左右2灯とも点灯していますか。	

保証とアフターサービス

- 1) 本保証書は、販売店が所定事項を記入後にお渡ししますので、お受け取りの際は「保証期間」、「販売会社」をご確認の上、大切に保管してください。
- 2) 保証規定
 - (1) 保証期間内(お買上げ日より1年間)に正常なる使用状態において、万一故障した場合には無料で修理いたします。
 - (2) 保証期間中でも次の場合には有料修理になります。
 - ① ご使用上の誤り、および不当な修理や改造による故障および損傷。
 - ② 火災や地震、水害、塩害、異常電圧、指定外の使用電源、およびその他天災地変などによる故障および損傷。
 - ③ 特殊環境(たとえば極度の湿気や薬品のカス、公害、塵埃など)による故障および損傷。
 - ④ 本書のご提示がない場合。
 - ⑤ 本書の未記入、あるいは字句を書き換えられた場合。
 - ⑥ 本保証書は、日本国内においてのみ有効です。
(THIS WARRANTY IS VALID ONLY IN JAPAN)
- 3) 補修用性能部品の保有期間
補修用性能部品の最低保有期間は生産終了後7年です。(性能部品とは製品の機能を維持するために不可欠な部品です)詳しくはお求めの販売店にご相談ください。

仕様

P0500R

- | | |
|-------------|------------------------------------------------------------------------------------------------|
| 1) カメラ入力信号 | HD-TVI、NTSC |
| 2) カメラ接続台数 | 1 系統 (専用 I/F) |
| 3) 接続カメラ | カービジョンカメラ
C6025R、C4010R、C4015R シリーズ、C4060R、C4065R シリーズ、
C4075R、C5000R、C5005R シリーズ、C5075R |
| 4) 映像出力 | 専用 I/F : HD-TVI、CVBS (NTSC)
RCA 端子 : CBVS (NTSC) |
| 5) 接続可能モニター | CM7522R、CM7520R、
CM6010R、CM6020R、CM7220R、CM7230R |
| 6) 電源入力 | DC12V/24V 車共用(DC+11V~32V) |
| 7) 消費電力 | 1.7W |
| 8) 外形寸法 | (W)104×(H)32×(D)119 [mm] |
| 9) 質量 | 320 g (本体のみ) |
| 10) 筐体材質 | 鋼板 |
| 11) 使用環境 | 温度 -30℃~+75℃
湿度 25%RH~80%RH (ただし結露なきこと) |
| 12) 振動条件 | JIS D 1601(45m/s ² ,5Hz~100Hz) |
| 13) 付属品 | 取扱設置説明書/保証書 1 部
カメラ切換えスイッチ用目隠しシール 1 枚 |

外形図

P0500R

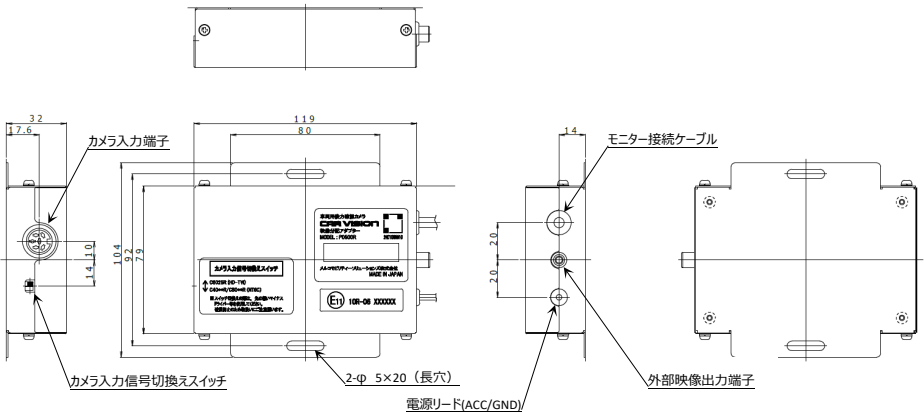

単位 : mm

保証書

お客様	お客様	
	ご住所	〒
	TEL	
保証期間	年 月 日から	販売店住所 店名
	1年間	印 または サイン
	TEL	()

お問い合わせは、保証書に記載の販売店へご連絡ください。

- ・この製品は厳密な品質管理のもとで製品検査に合格したものです。
- ・お客様の正常な使用状態において万一故障した場合には、保証規定に基づきサービスセンターが修理いたしますので本書を提示してください。
- ・本書は再発行いたしませんので大切に保管してください。
- ・保証書にご記入いただいた個人情報は、保証期間内のサービス活動及び、その後の安全点検のために記載内容を利用させていただく場合がございますので、ご了承ください。

メルコモビリティソリューションズ株式会社

〒553-0003

大阪市福島区福島6丁目13番14号

お問い合わせ電話番号：06-6458-0058

受付時間：平日9:00~12:00、13:00~17:00

(土・日・祝日・弊社指定休日を除く)