

CAR VISION

車両用後方確認カメラシステム いすゞフォワード・ギガ用 天吊金具アタッチメント 型名 K7226R 取扱設置説明書

正しく安全にお使いいただくため、ご使用前にこの取扱設置説明書を必ずお読みください。その後大切に保管し、必要なときお読みください。

1. 安全のために必ず守ること

- ご使用前にこの欄を必ずお読みになり、正しく安全にお使いください。
 - ここに示した注意事項は、安全に関する重大な内容を記載していますので、必ず守ってください。
- 本文中に使われる図記号の意味は次のとおりです。

	禁止		指示を守る
---	----	---	-------



警告

誤った取扱いをしたときに、死亡や重傷などに結びつく可能性のあるもの

天吊金具は取扱設置説明書で指定の位置に取り付ける

指定以外の場所に取り付けけないこと。外れたり、落ちたりしてけがの原因となります。取り付けは販売店にご依頼ください。



ポリ袋で遊ばない

幼児の手の届くところに置くと、頭からかぶるなどしたときに、口や鼻をふさぎ窒息し、死亡する恐れがあります。



注意

誤った取扱いをしたときに、傷害または車両などの損害に結びつくもの

モニタの取扱説明書と天吊金具の取扱設置説明書をよく読む

正しく安全にお使いいただくために、ご使用前に必ずモニタの取扱説明書と天吊金具の取扱設置説明書をよくお読みください。



無理な力を加えない

本機に無理な力を加えないこと。無理な力を加えるとこわれたりして、けがの原因となることがあります。



適用モニタ：CM7220R/7230R/7520R/6010R/6020R（別売り CAR VISION モニタ）

適用天吊金具：K7210R（別売り天吊金具）

本書に記載の内容は、予告なく仕様の変更、改廃を行う場合があります。
2022年10月 改訂

©2022 Melco Mobility Solutions Corporation ALL RIGHT RESERVED

2. 同梱品

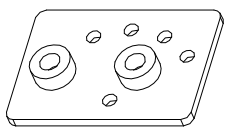
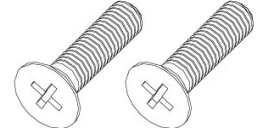
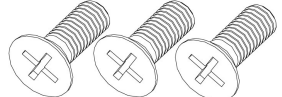
①アタッチメント 1個	②皿ねじ (M6×20) 2個	③皿ねじ (M5×14) 3個
		
④取扱設置説明書 (本書) 1部		チェック <input type="checkbox"/>

3. 使用工具類（次の工具を用意してください。）

- +ドライバー（呼び番号2番、3番） ●リムーバー
- ホールソー（φ30mm穴あけ用） ●カッター

4. 取り付け要領

1) 車両部品取り外し

ミラー、蛍光灯、ヘッダートリム、ヘッダーシェルフ、Aピラートリムを取り外します。車両のグレードにより内装が異なりますので、詳細は、車両のサービスマニュアルを参照してください。

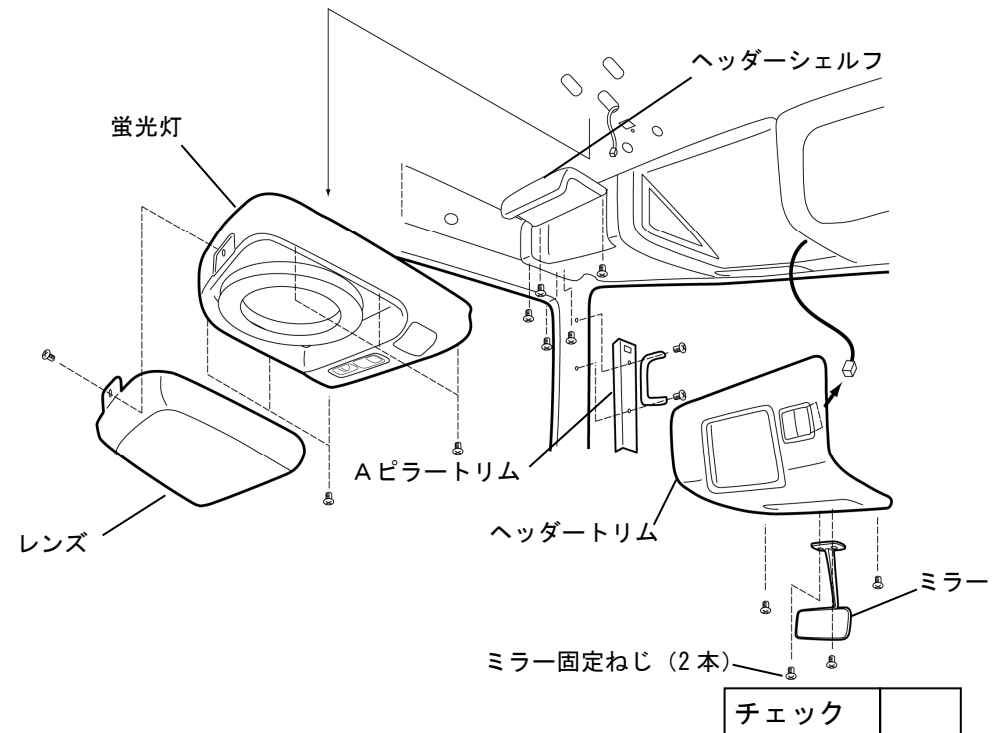

2) ケーブルの引き直し

ヘッダートリムにホールソー (φ30mm) でグロメット取り付け用切り欠きを開け、ケーブル (別売りモニター付属品) にグロメットを通します。

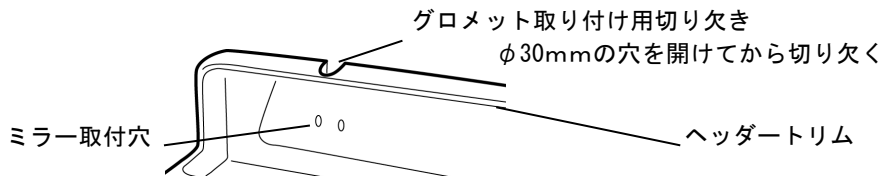

ケーブルは天井内装内やAピラートリム内を引き回します。

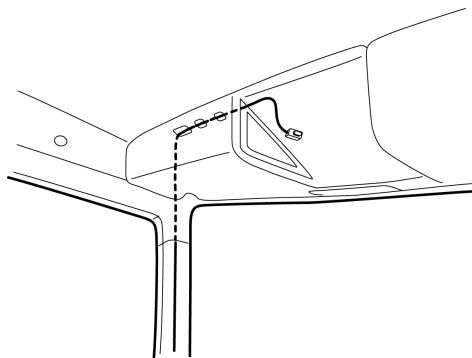

詳細は、天吊金具 (K7210R) の取扱設置説明書を参照してください。

チェック

3) アタッチメントおよび天吊金具取り付け

(1) 車両のミラー取付位置に①アタッチメントを②皿ねじ (M6×20) で取り付けます。

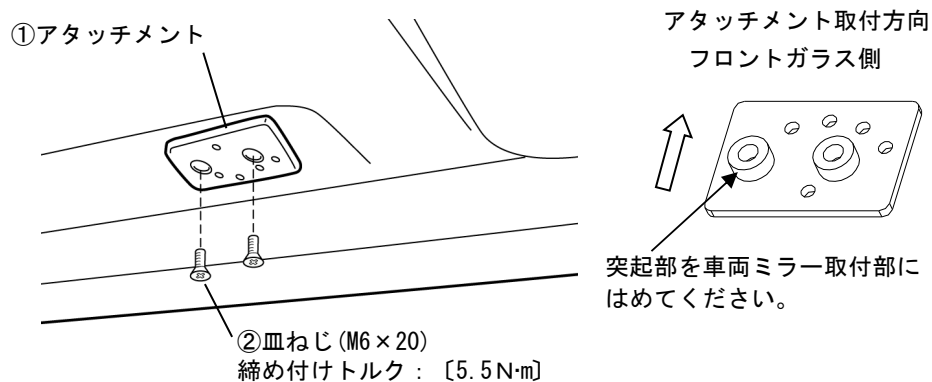

チェック

(2) ①アタッチメントに天吊金具 (別売り) を③皿ねじ (M5×14) で取り付けます。

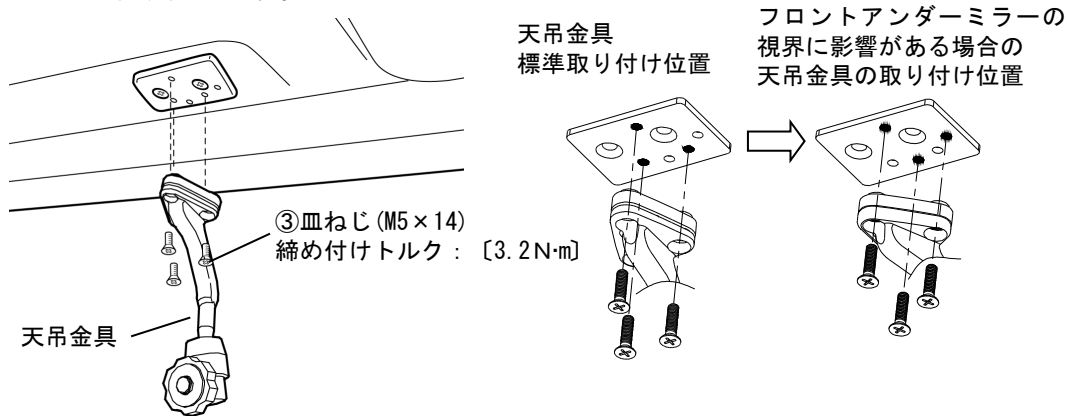

チェック

4) モニタの取り付け

天吊金具に別売り CAR VISION モニタ (CM7220R 等) を取り付けます。モニター取り付け位置が、フロントアンダーミラーの視界に影響がある場合は、天吊金具の取り付け位置を上図のように変更してください。詳細は、天吊金具 (K7210R) の取扱設置説明書を参照してください。

チェック

5) 車両部品の取り付け

取り外しと逆の手順で元通りに取り付けます。

チェック

5. 制約事項

本天吊金具アタッチメント (K7226R) を使用した場合、天吊金具 (K7210R) と CAR VISION モニタ (CM7220R 等) とを組み合わせた時の耐振性能は、JIS D 1601 段階 30 (30m/s² 5~100Hz) となります。

6. 外形図

